





Z BLOCK PRESETTER

Z軸位置決め

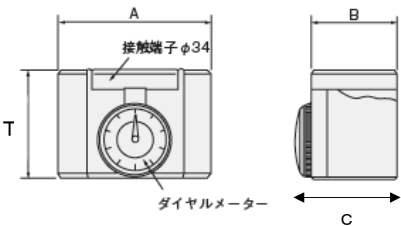
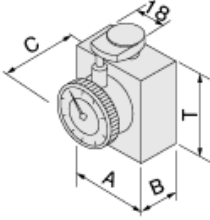
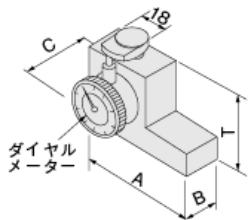

特長

- ◆0点(原点)設定が簡単。
LEDランプの点灯に頼らず、作業者自身の目でダイヤルゲージの0点を確認。
- ◆シンプル構造で高精度を実現。
測定誤差5ミクロン以内。
- ◆小径(0.5φ)から大径(50φ)の工具に対応。
接触端子34φ(標準タイプ)、18φ(コンパクトタイプ)。
- ◆6タイプの品揃え。
見易いダイヤルゲージ。強カマグネットの固定タイプも3種類。

標準タイプ		コンパクトタイプ	
Z100・Z100M	Z50・Z50M	Z50A	Z50AM
			
			

型番	主要部寸法				単位:mm		
	A	B	C	T	固定用マグネット	接触端子	測定圧
Z100	62	36	52	100	無	34φ	150g以上
Z100M	62	36	52	100	有		
Z50	62	36	45	50	無		
Z50M	62	36	45	50	有		
Z50A	36	20	39	42	無	18φ	230g以上
Z50AM	64	20	39	42	有		

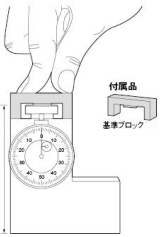
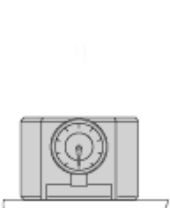
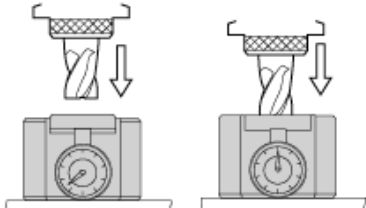
使用方法

原点設定	⇒ 工具接近 ⇒	工具設定 ⇒	工具移動
			
基準ブロックを乗せ指で押さえダイヤルの外枠を回し針の位置に0点を合わせる	本体を平面上で倒立させダイヤルの外枠を回し針の位置に0点を合わせる	本体を元の位置に戻し工具を接触端子に徐々に接近させる	接触端子に刃先を当て針が0点に来るまで刃先を移動する 工具を逃がす



精密機械加工用測定機器 製造販売

株式会社 **カサハラ**

〒299-3233

千葉県大網白里市永田1656-3

TEL 0475-72-2307 FAX 0475-72-2729

http://www.kasahara-tooling.co.jp/
e-mail:info@kasahara-tooling.co.jp